

Veiligheid - Sécurité - Sicherheit - Safety



- Geschikt voor gebruik binnens- en buitenshuis.
- Utilisation intérieur et extérieur
- Innen & Außengebrauch
- In – outdoor use



- Toestel niet geschikt om te worden afgedekt met thermische isolatie.
- Luminaires non appropriées pour recouvrement d'un matériau isolant thermique.
- Das Gerät/ Die Leuchte darf nicht abgedeckt werden mit einer thermischer Isolation.
- Luminaire not suitable for covering with insulating material.

IP65



- Stofvrij. Beschermd tegen waterstralen uit alle richtingen.
- Protégé contre les poussières. Protégé contre les jets d'eau de toutes directions.
- Geschützt gegen Staub in schädigender Menge. Schutz gegen strahlwasser.
- Limited protection against dust ingress. Protected against water jets from any direction
- Correcte verwijdering van dit product (elektrische en elektronische afval)
- Élimination correcte de ce produit (déchet d'équipements électriques et électroniques)
- Korrekte Entsorgung dieses Produkts (elektromüll)
- Correct disposal of this product (electrical & electrical equipment waste)

- De elektrische installatie mag alleen door bevoegd personeel worden uitgevoerd volgens de voorschriften voor elektrische en mechanische veiligheid in uw land. Onjuiste plaatsing kan ernstige letsels en/of schade veroorzaken.
- L'installation électrique doit être effectuée que par du personnel qualifié, selon les règlements de sécurité électrique et mécanique dans votre pays. Une mauvaise installation peut entraîner des blessures graves et/ou des dommages matériels.
- Die elektrische Installation sollte nur von qualifiziertem Personal nach den Vorschriften für elektrische und mechanische Sicherheit in Ihrem Land durchgeführt werden. Unsachgemäße Montage kann zu schweren Verletzungen und/oder Sachschäden führen.
- The electrical installation should be carried out by qualified personal only, according to the regulations for electrical and mechanical safety in your country. Improper installation can result in serious injuries and/or damage to property.

- Om veiligheidsredenen en garantie is het verboden om wijzigingen aan het apparaat aan te brengen.
- Pour des raisons de sécurité et garantie, il est interdit d'apporter des modifications à l'appareil.
- Aus Sicherheitsgründen und Garantie ist es verboten Änderungen an dem Gerät vorzunehmen.
- For safety and guarantee reasons it is prohibited to make any modifications to the unit.

GEbruIKSAANWIJZING

MODE D'EMPLOI

MONTAGEANLEITUNG

INSTALLATION MANUAL

Moon Premium Emergency

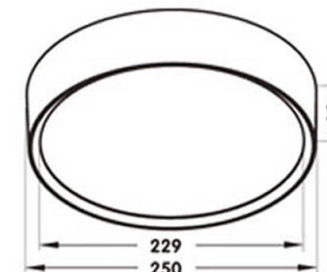

MNPE25012W	White	∅ 250 mm	SMD LED	12W	3000 K	1000 lm
MNPE25012B	Black	∅ 250 mm	SMD LED	12W	3000 K	1000 lm
non dimmable driver included						



RoHS

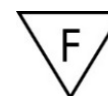

ErP

IP65

Waarschuwing – Avertissement- Warnhinweise - Warning

• WAARSCHUWING !

Om elektrische schokken te voorkomen - Schakel altijd de elektriciteitsvoorziening uit vóór de installatie en het onderhoud.

• ATTENTION !

Pour éviter un choc électrique - Coupez toujours l'alimentation électrique avant l'installation et la maintenance.

• WARNING !

To prevent electrical shock - Always switch off electricity supply before installation and maintenance.

• WARNUNG !

Um einen Stromschlag zu verhindern - Schalten Sie die Stromversorgung vor der Installation und Wartung aus.

Installatie - Instructions d'installation - Installation - Montage

• Volg de volgorde van de installatie stap voor stap • Suivre la séquence de l'installation, étape par étape • Please follow the sequence of installation step by step • Beachten Sie vor Inbetriebnahme unbedingt die Reihenfolge der Installationsschritte:

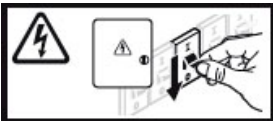

1

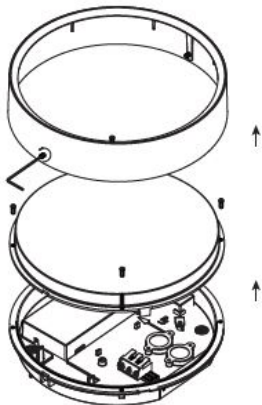

- Verwijder het frame en de diffusor van de basisplaat.
- Enlevez le frame et le diffuseur de la base.
- Remove the frame and diffuser from the base plate.
- Nehmen sie den Rahmen und den diffusor von der grundplatte ab.

2

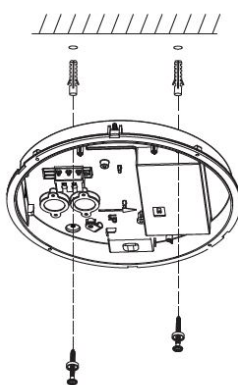

- Bevestig de plafondplaat met schroeven. Verbindt de voedingskabel.
- Monter la base au plafond avec vis. Connecter le câble d'alimentation.
- Install back of the fixture to ceiling or wall and connect wires
- Montieren Sie die Leuchte an die Decke oder Wand und schließen Sie die Zuleitungskabel an.

3

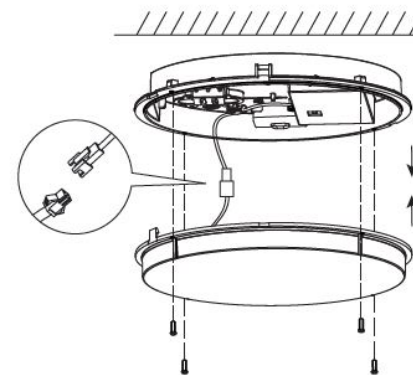

- Bevestig de ring met het plexiglas op de plafondplaat.
- Monter l'anneau avec le diffuseur sur la base.
- Put the cover back on the fixture
- Montieren Sie die Abdeckung zurück an die Leuchte.

4

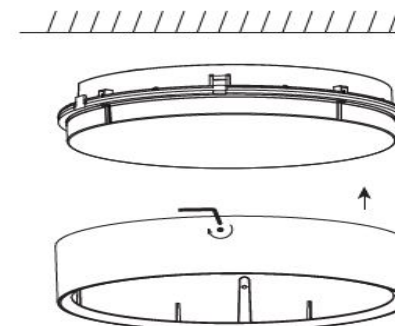

Automatic test:

Na aansluiting op het spanningsnet zal een automatische zelftest starten.

Après connection sur le réseau, un test automatique sera initié.

After connection to the powergrid, an automatic selftest will initiate.

Nach dem Ansließen an die Stromversorgung startet ein automatischer Selbsttest.

Diagnose:Groene Led / Led Vert / Green Led / Grüne Led:

Status OK

Rode Led / Led Rouge / Red Led / Rote Led:

*	1x knipperen, 4s pauze	Batterij niet aangesloten
**	2x knipperen, 4s pauze	Lege of defecte batterij
***	3x knipperen, 4s pauze	Batterijlader fout
****	4x knipperen, 4s pauze	Driver fout
*****	5x knipperen, 4s pauze	Led fout

*	1x clignotter, 4s pause	Batterie non connectée
**	2x clignotter, 4s pause	Batterie défectueuse ou vide
***	3x clignotter, 4s pause	Erreur chargeur de la batterie
****	4x clignotter, 4s pause	Erreur convertisseur
*****	5x clignotter, 4s pause	Erreur Led

Ontkoppel en herverbind de connector van de batterij na herstelling van een service fout om de noodunit te resetten.

Déconnecte et ensuite reconnecte le fiche de la batterie après réparation d'une erreur de service afin de réinitialiser le luminaire.

Disconnect and then reconnect the battery after repairing a service fault to reset the emergency unit.

Nach Beheben eines Fehlers der Notfalleinheit zum zurücksetzen die Batterie kurz trennen und wieder anschließen.

*	1x blinking, 4s pause	Battery not connected
**	2x blinking, 4s pause	Battery low or malfunction
***	3x blinking, 4s pause	Charger board malfunction
****	4x blinking, 4s pause	Driver malfunction
*****	5x blinking, 4s pause	Led malfunction

*	1x blinken, 4s pause	Batterie nicht angeschlossen
**	2x blinken, 4s pause	Batterie leer oder defekt
***	3x blinken, 4s pause	Ladegerätfehler
****	4x blinken, 4s pause	Driver fehler
*****	5x blinken, 4s pause	Led fehler

Wiring Diagram:

